

# 高速刻磨笔套装

## 使用说明

转速..... 54,000PRM  
夹头尺寸..... 3MMor1/8"  
净重..... 0.33KGS  
长度..... 132MM  
工作气压.....90PSI

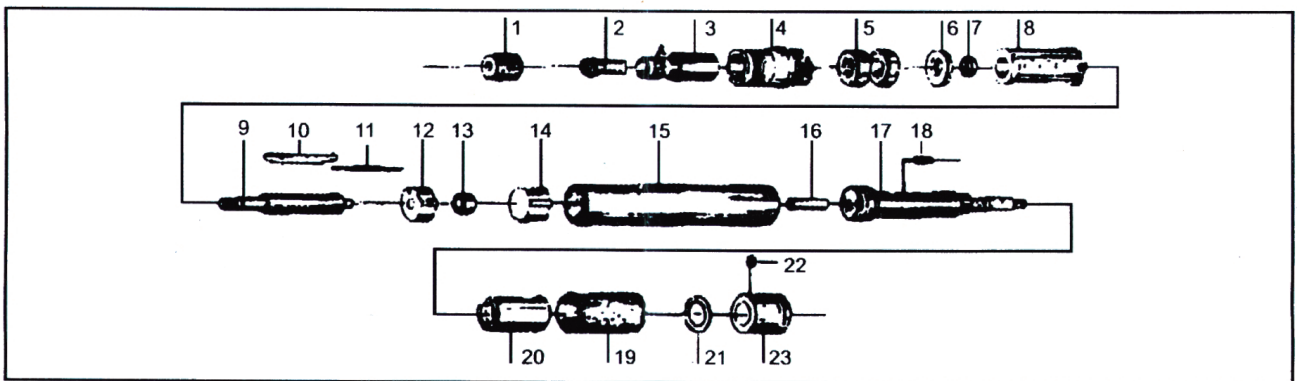

### 零件表

编号	名称
CE58-01	夹头帽
CE58-02	夹头
CE58-03	夹头座
CE58-04	前黑套
CE58-05	转子轴承
CE58-06	垫片
CE58-07	垫圈
CE58-08	汽缸
CE58-09	转子
CE58-10	叶片
CE58-11	销子
CE58-12	前盖

编号	名称
CE58-13	前盖轴承
CE58-14	后盖
CE58-15	本体
CE58-16	喇叭口进气嘴
CE58-17	开关芯子
CE58-18	销子
CE58-19	开关外套
CE58-20	控制进气阀O型圈
CE58-21	控制外套O型圈
CE58-22	内六角螺丝
CE58-23	后黑套

### 使用步骤

1. 选择合适打磨头，安装在前端夹头上。
2. 接通尾部气源。
3. 顺时针方向慢慢逐渐打开调速开关，即可调节转速。
4. 逆时针缓慢调速即可关闭工具。

### 注意事项

要打开调整开关时速度一定要缓慢以保持发动机都在工作状态。